

# WIWOX®

*winners work with wiwox!*



## Toplader-Spritzkammer- Waschmaschinen Typ TI 650S/900S

- wässriger Prozess
- feststehender Waschkorb
- komplett in Edelstahl
- niedrige Arbeitshöhe
- rotierende Spritzdüsen
- einfache Beschickung
- kompakte Bauweise
- wärme- und geräuschisoliert

## Lieferumfang – technische Daten

- Waschkabine
- rotierendes Spritzsystem
- Pumpe
- Heizungssystem
- Filtersystem
- Niveauregulierung
- Waschkorb
- Elektroschaltschrank

	TL-650S	TL-900S
Anschlussleistung kW	8	11
Heizleistung kW	6	9
Behälter, Rauminhalt	200 l	350 l
Pumpenförderleistung l/min	100	150
Pumpendruck ca.	2 bar	
Pumpenmotor	1,7 kW	
Max. Beladegewicht	150 kg	
Eigengewicht	150 kg	200 kg
Filtrationsgrad	630 Mikron	
Isolierung	15 mm	
Geräuschpegel ca.	70 dBA	

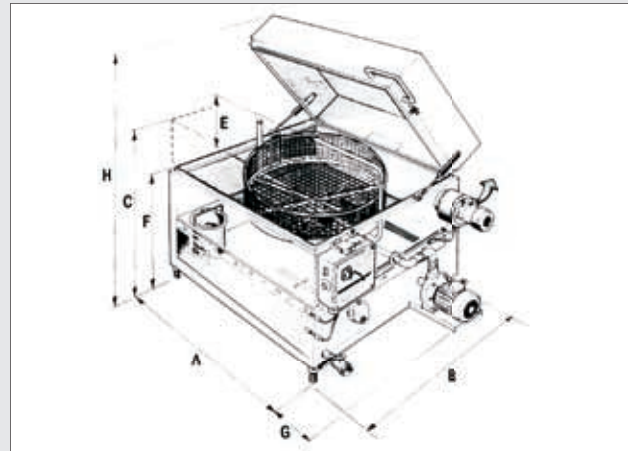

Abmessungen in mm	TL-650S	TL-900S
Breite A	900	1100
Tiefe B	900	1100
Höhe C	1050	1050
Spritzsystem Ø ca.	650	900
Waschkorb Ø ca.	630	850
Nutzhöhe E	430	430
Arbeitshöhe F	780	780
Breite G	450	450
Gesamthöhe H	1750	1950

### Zubehör

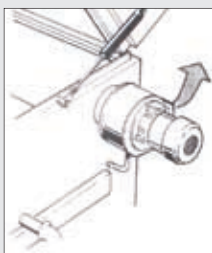

#### Dampflüfter DF-1

Der Dampflüfter läuft automatisch nach dem Waschvorgang an und evakuiert den entstehenden Dampf in der Kabine. Der Dampf wird über eine Entlüftungsleitung ins Freie geleitet.

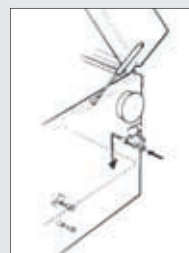

#### Automatische Wassernachfüllung AR-1

Hält den Wasserstand auf gleichem Niveau.

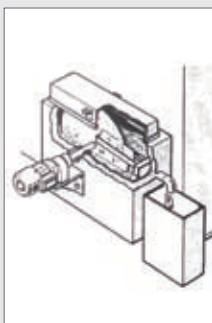

#### Ölabscheider OS-1S

Eine rotierende Scheibe versehen mit einem Abstreifer beseitigt das Öl auf der Badoberfläche, wenn sich die Waschmaschine im Ruhezustand befindet. Der Ölabscheider verlängert die Standzeit um das 2 - 5 fache und sichert ein konstantes und gutes Waschresultat.

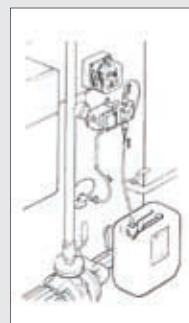

#### Dosiergerät AD-1

Das Dosiergerät hält die Konzentration des flüssigen Waschmittels und somit die Waschqualität konstant.